

PHILIPS

Lumea

SC1994, SC1997,
SC1998, SC1999





1

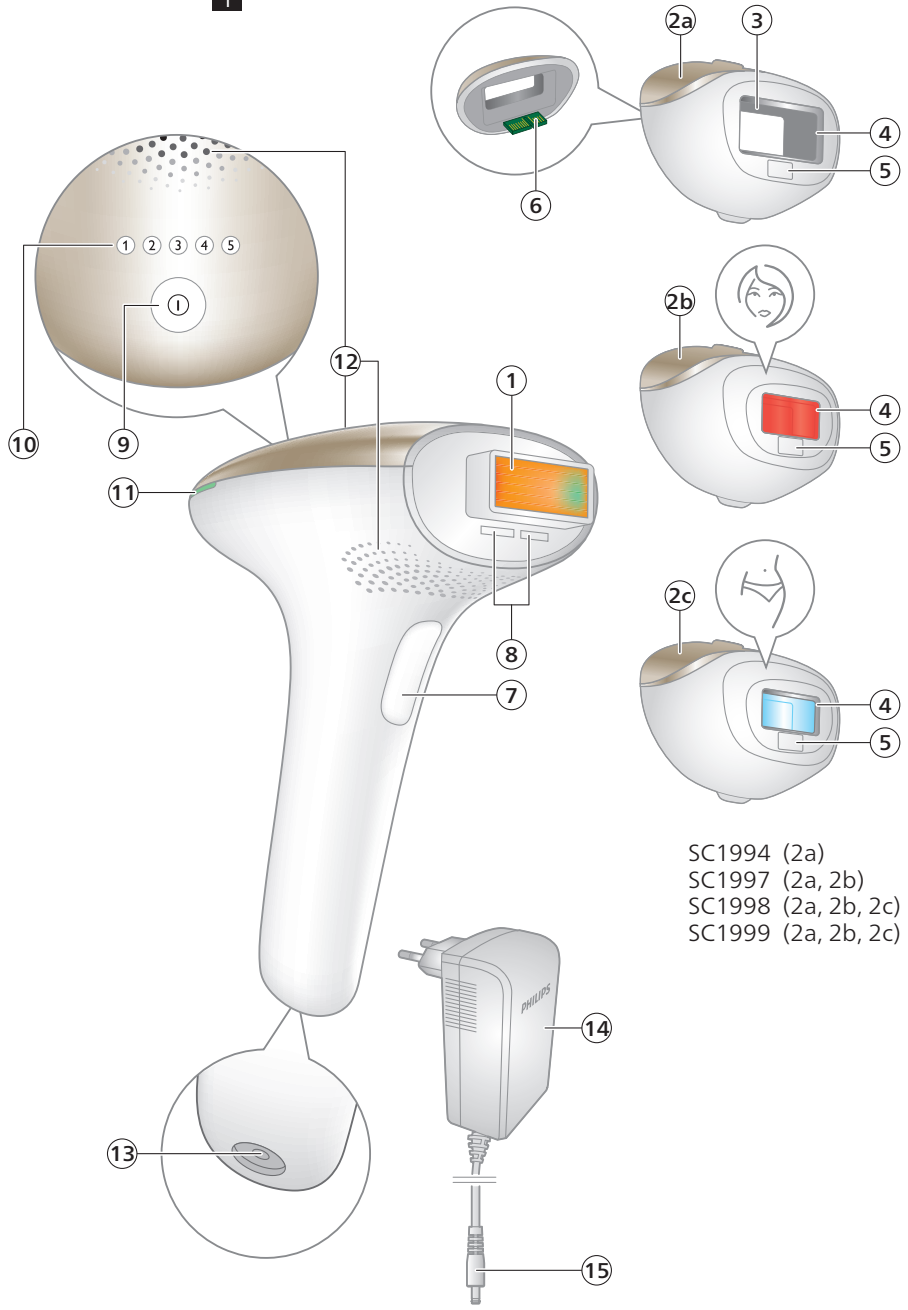

- SC1994 (2a)
- SC1997 (2a, 2b)
- SC1998 (2a, 2b, 2c)
- SC1999 (2a, 2b, 2c)

Primerni odtenki kože



Primerne barve dlak



Slovenščina 6

Kazalo

Pozdravljeni _____	6
Na kratko o aparatu _____	7
Kontraindikacije _____	7
Pomembne varnostne informacije _____	9
Kako deluje tehnologija IPL _____	11
Priporočeni program nege _____	12
Kaj lahko pričakujete _____	13
Kako uporabljati aparat Lumea _____	13
Več o aparatu Lumea _____	18
Nastavki _____	18
Senzor barve kože _____	19
Izbira intenzivnosti svetlobe _____	20
Dva načina obdelave: »žigosanje in osvetlitev« ter »pomikanje in osvetlitev« _____	20
Uporaba aparata Lumea pred in po sončenju ali porjavitvi _____	21
Potovanje z aparatom _____	21
Po uporabi _____	21
Odpravljanje težav _____	23
Jamstvo in podpora _____	25
Recikliranje _____	25
Tehnični podatki _____	26
Elektromagnetna združljivost – skladnost s predpisi _____	26
Razlaga simbolov _____	26

Pozdravljeni

Pozdravljeni v svetu Philips Lumea! Samo nekaj tednov vas ločuje od svilnato gladke kože.

Lumea uporablja tehnologijo intenzivne pulzne svetlobe (IPL), enega najučinkovitejših načinov stalnega preprečevanja rasti dlačic. V tesnem sodelovanju s strokovnjaki in dermatologi smo to tehnologijo, ki temelji na svetlobi in se je sprva uporabljala samo v profesionalnih lepotnih salonih, priredili za preprosto in učinkovito domačo uporabo. Aparat Lumea je nežen in omogoča priročno ter učinkovito nego pri udobni intenzivnosti svetlobe. Neželene dlačice so končno preteklost.

Lumeo lahko uporabljate na telesu in na ženskem obrazu (pod ličnicami).

Če želite popolnoma izkoristiti podporo, ki jo ponuja Philips, izdelek registrirajte na www.philips.com/support. Dodatne informacije so na voljo na spletni strani www.philips.com/Lumea, kjer boste našli nasvete naših strokovnjakov, videoposnetke z navodili za uporabo in odgovore na pogosta vprašanja, s katerimi boste lahko kar najbolje izkoristili izdelek Lumea.

Opomba: Navodila vedno hranite skupaj z aparatom.

Na kratko o aparatu

- | | |
|---|---|
| 1 Okence za izhod svetlobe (z vgrajenim UV-filtrom) | 8 Odprtina za elektronske stike |
| 2 Nastavki | 9 Gumb za vklop/izklop in nastavev intenzivnosti svetlobe |
| a Nastavek za telo | 10 Indikatorji za intenzivnost |
| b Nastavek za obraz [Ⓢ] (SC1997, SC1998 in SC1999) | 11 Indikator pripravljenosti za osvetlitev |
| c Nastavek za predel bikinija [Ⓢ] (SC1998, SC1999) | 12 Prezračevalne odprtine |
| 3 Odsevnik v nastavku | 13 Vtičnica naprave |
| 4 Vgrajeni varnostni sistem | 14 Napajalnik |
| 5 Senzor barve kože | 15 Manjši vtič |
| 6 Elektronski stiki | 16 Torbica (ni prikazano) |
| 7 Gumb za osvetlitev | 17 Krpa za čiščenje (ni prikazana) |

Kontraindikacije



Pogoji za uporabo

Aparata ne uporabljajte:

- Če ste mlajši od 18 let ali starejši od 65 let.
- Če je vaša polt označena z znakom [⊗] v tabeli »Primerni odtenki kože« na začetku uporabniškega priročnika.
- Če ste noseči ali dojite, saj ni preizkušen na nosečnicah in doječih materah.
- Če imate kakršne koli aktivne vsadke, na primer srčni spodbujevalnik, nevrostimulator, inzulinsko črpalko ipd.

Zdravila/anamneza

Aparata ne uporabljajte, če jemljete katero od teh zdravil:

- Če kožo trenutno zdravite ali ste jo v zadnjih 7 dneh zdravili z alfa-hidroksi kislinami (AHA), beta-hidroksi kislinami (BHA), lokalnim tretinoinom ali azelaično kislino.
- Če ste v zadnjih šestih mesecih uporabljali zdravila, ki vsebujejo izotretinoin (Accutane ali Roaccutane), v kateri koli obliki. Zaradi tega zdravila je lahko koža dovzetnejša za raztrganine, rane in draženje.
- Če uporabljate snovi ali zdravila, ki povečajo občutljivost za svetlobo, preberite priloženo navodilo zanje in aparata ne uporabljajte, če v navodilih piše, da lahko zdravilo povzroči fotoalergijsko oz. fototoksično reakcijo ali da se med jemanjem zdravila ne smete izpostavljati soncu.
- Če jemljete zdravila proti strjevanju krvi, vključno s pogosto uporabo aspirina, v takšni meri, ki ne dovoljuje minimalnega 1-tedenskega obdobja čiščenja pred vsakim depiliranjem.

Aparata ne uporabljajte:

- Če ste se v zadnjih 3 mesecih zdravili z obsevanjem ali kemoterapijo.
- Če uporabljate zdravila za lajšanje bolečin, ki zmanjšajo občutljivost kože za toploto.
- Če jemljete zdravila za zaviranje imunske odzivnosti.

Bolezenska slika/motnje

Aparata ne uporabljajte:

- Če imate sladkorno bolezen ali druge sistemske ali presnovne bolezni.
- Če imate kongestivno srčno popuščanje.
- Če imate bolezen, povezano z občutljivostjo na svetlobo, na primer polimorfni odziv na svetlobo, koprivnico ali urtikarijo, porfirijo ipd.
- Če ste imeli v preteklosti motnje kolagena, vključno s tvorbo keloidne brazgotine, ali če so se vam rane slabo celile.
- Če ste epileptik, občutljiv na utripajočo svetlobo.
- Če je vaša koža občutljiva za svetlobo in se hitro pojavi izpuščaj ali alergijska reakcija.
- Če imate kožno bolezen, kot je aktiven kožni rak, če ste preboleli kožnega raka ali raka na katerem koli drugem organu ali predelu telesa, kjer nameravate uporabiti aparat.
- Če ste imeli v preteklosti težave z ožiljem, kot so krčne žile ali ektazija žil, na predelih, ki jih nameravate depilirati.
- Če imate težave s krvavitvami.
- Če ste imeli v preteklosti imunosupresivno bolezen (vključno z okužbo z virusom HIV ali AIDS-om).
- Če imate težave s pigmentacijo kože, na primer vitiligo.

Bolezni kože

Aparata ne uporabljajte:

- Če imate na predelih odstranjevanja dlavic okužbe, izpuščaje, opekline, vnete mešičke dlavic, odprte rane, abrazije, herpes simpleks (herpes), rane ali lezije in hematome (podplutbe);
- na razdraženi (rdeči ali porezani), opečeni, porjaveli ali umetno-porjaveli koži.
- na teh predelih: na znamenjih, pegah, razširjenih venah, temneje obarvanih predelih, brazgotinah in kožnih nepravilnostih, ne da bi se posvetovali z zdravnikom. Lahko bi se pojavile opekline in spremembe barve kože, kar bi otežilo odkrivanje morebitnih kožnih bolezni.
- na teh predelih: kožnih bradavicah, tetovažah ali trajno naličenih predelih.

Območja/predeli



Aparata ne uporabljajte na naslednjih predelih:

- Okoli oči in blizu obrvi ali na njih. Lumeo lahko uporabljate samo na telesu in na ženskem obrazu (pod ličnicami).
- Na ustnicah, lasišču, presredku, prsnih bradavicah in kolobarjih okoli njih, malih sramnih ustnicah, nožnici, zadnjični odprtini ter v nosnicah in ušesih.
- Na predelih, kjer uporabljate dolgo delujoče dezodorante. To bi lahko povzročilo kožne reakcije.
- Na čemer koli umetnem, kot so silikonski vsadki, subkutane kanile (dozirni nastavek za inzulin) ali piercingi, in v njihovi bližini.
- **Moški** aparata ne smejo uporabljati na obrazu in vratu, vključno z vsemi predeli, kjer raste brada, in na genitalijah v celoti. Dlačice na teh predelih imajo druge značilnosti. Kožo bi lahko zasmodili (postala bi boleča, dlje časa bi ostala pordela in pojavile bi se lahko spremembe v pigmentu).

Opomba: Seznam ni izčrpen. Če niste prepričani, ali aparat lahko uporabljate, se posvetujte z zdravnikom.

Pomembne varnostne informacije



Opozorila

Preberite in upoštevajte ta navodila, da boste kar najbolje uporabljali aparat in da preprečite ali zmanjšate tveganje za poškodbe, kožne reakcije in stranske učinke.

- Pred uporabo aparata Lumea kožo očistite in se prepričajte, da je brez dlavic, popolnoma suha in brez ostankov losjona ali gela.
- Naprava in napajalnik se ne smeta zmočiti.
- Naprava ni pralna. Nikoli je ne potopite v vodo ali spirajte pod tekočo vodo.
- Voda in elektrika sta nevarna kombinacija. Aparata ne uporabljajte v mokrem okolju (npr. v bližini polne kopalne kadi, delujoče prhe ali napolnjenega bazena). Vlaga lahko aparat poškoduje in varnost uporabnika je lahko ogrožena.
- Aparat pred uporabo vedno preverite. Ne uporabljajte poškodovanega aparata ali napajalnika. Poškodovani del vedno zamenjajte z originalnim.
- Če je aparat ali napajalnik nedelujoč ali poškodovan, se ne dotikajte notranjih delov, da ne povzročite električnega udara.
- Če je UV-filter v okenču za izhod svetlobe in/ali nastavek poškodovan, aparata ne uporabljajte več, saj pod temi pogoji ni mogoče zagotoviti varne uporabe.
- Aparata ne poskušajte odpreti ali popraviti. Če odprete aparat Philips Lumea, bi lahko bili izpostavljeni nevarnim električnim delom in pulzirajoči svetlobni energiji, ki lahko povzročijo poškodbe telesa in/ali oči.

- Za pregled ali popravilo naprave se obrnite na Philipsov pooblaščen servis. Popravilo s strani neusposobljene osebe je lahko za uporabnika izredno nevarno.
- Spreminjanje te opreme ni dovoljeno. Ne spreminjajte, ne prilagajate in ne odrežite nobenega dela aparata (npr. napajalnika ali kabla), saj je to lahko nevarno.
- Med uporabo aparata ne glejte v pobilsk svetlobe. Aparat uporabljajte v dobro osvetljenem prostoru, da bo svetloba iz aparata manj moteča. Čeprav za varnost ni nujno, si lahko vseeno nadenete sončna očala ali zaščitna očala, če vam je zaradi svetlobe neprijetno ali vam je premočna.
- Med odstranjevanjem dlačic istega predela ne osvetlite večkrat. Površina nastavka mora prekrivati prejšnje mesto, da boste zagotovo osvetlili celoten predel kože, vendar učinkovitost ne bo boljša, če boste isti predel osvetlili večkrat.
- Zaradi higiene vam priporočamo, da napravo uporablja samo ena oseba.
- Ne uporabljajte krem za odstranjevanje dlačic na predelu, kjer nameravate uporabiti aparat, saj bi kemikalije lahko povzročile kožne reakcije.
- Za označevanje predelov, ki jih želite depilirati, ne uporabljajte svinčnika ali kemičnega svinčnika. Tako lahko povzročite opekline na koži.
- Odstranjevanje dlačic z viri intenzivne pulzne svetlobe lahko pri nekaterih posameznikih povzroči večjo rast dlačic. Po trenutno dosegljivih podatkih so temu tveganju najbolj izpostavljene ženske sredozemskega, bližnjevzhodnega in južnoazijskega porekla, ki si odstranjujejo dlačice na obrazu in vratu.
- Če je koža po uporabi aparata razdražena ali pordela, počakajte, da težava izgine, preden nanesete kakršen koli izdelek. Če koža postane razdražena po nanosu kozmetičnega izdelka, ga izperite z vodo. Če se vam kljub temu pojavijo reakcije na koži, aparat nehajte uporabljati in se posvetujte z zdravnikom.
- Če imate zaradi britja, epilacije ali voskanja razdraženo kožo, svetujemo, da aparata ne uporabljate, dokler razdraženost ne izgine.
- Aparata naj ne uporabljajo osebe z zmanjšanimi telesnimi, zaznavnimi ali duševnimi sposobnostmi ali osebe s pomanjkljivimi izkušnjami in znanjem, razen če jih pri uporabi nadzoruje ali jim svetuje oseba, ki je odgovorna za njihovo varnost.
- Lumeo hranite zunaj dosega otrok.
- Pazite, da se otroci ne bodo igrali z napravo. Nadzor je potreben, da se izognete morebitnim tveganjem, na primer izpostavljenosti izstopni svetlobi, električnemu udaru, zadužitvi s kabli ali zadužitvi zaradi zaužitja nastavkov.
- Izogibajte se naravni sončni svetlobi in tudi umetni sončni svetlobi do 4 tedne pred uporabo aparata Lumea in 48 ur po njej. Na občutljivi ali porjaveli koži se bodo prej pojavile opekline ali spremembe pigmentacije. Kožo zaščitite pred soncem z oblačili ali na predelih, ki niso pokriti, uporabite izdelke za zaščito pred soncem z zaščitnim faktorjem najmanj SPF50. Preberite navodila v poglavju »Uporaba aparata Lumea pred sončenjem ali po njem oziroma po porjavitvi«, da izveste, kako varno uporabljati Lumeo.

- Aparata Lumea ne uporabljajte 2 tedna po uporabi izdelkov za umetno porjavitev (kot so kreme, pršila ali tablete). Na umetno porjaveli koži se bodo prej pojavile opekline ali spremembe pigmentacije. Preberite navodila v poglavju »Uporaba aparata Lumea pred sončenjem ali po njem oziroma po porjavitvi«, da izveste, kako varno uporabljati Lumeo.
- Če po zadnjem odstranjevanju dlačic opazite spremembo barve kože, svetujemo, da naredite kožni preizkus in počakate 24 ur, preden se spet lotite odstranjevanja dlačic. Če se po tem obdobju pojavijo reakcije ali če vztrajajo, uporabite nižjo nastavitev aparata, ki ni povzročila reakcije na koži, oziroma prenehajte uporabljati aparat, če je nastavitev že najnižja (①).
- Aparat pred uporabo vedno preverite. Prepričajte se, da je okence senzorja barve kože čisto, ko uporabljate aparat, da bo delovanje aparata ustrezno (glejte 'D Čiščenje in shranjevanje po uporabi').
- Okence za izhod svetlobe in notranji deli nastavka se lahko med uporabo zelo segrejejo (>210 °C). Okenca za izhod svetlobe in notranjih delov nastavka se ne dotikajte, dokler se ne ohladijo.
- Ta aparat ima snemljiv napajalnik. Uporabljajte samo napajalnik, ki je priložen aparatu. Referenčna številka (S036Nx2400150) je navedena na aparatu. Črka 'x' v tej številki se nanaša na vrsto vtiča, ki se uporablja v vaši državi.
- Upoštevajte priporočeni program uporabe na koži. Če povečate pogostost, zlasti v začetni fazi, lahko povečate tudi tveganje za nastanek reakcij na koži.

Kako deluje tehnologija IPL

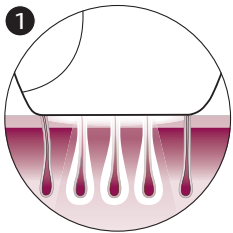

Tehnologija IPL (tehnologija intenzivne pulzirajoče svetlobe) v kožo oddaja nežne impulze svetlobe, ki jo absorbirajo korenine dlačic. Svetlejša ko je polt in temnejše ko so dlačice, bolje se impulzi svetlobe absorbirajo.

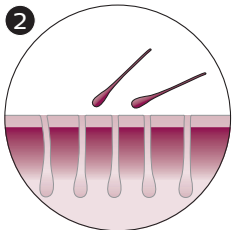

Impulzi svetlobe spodbujajo mešičke k mirovanju. Dlačice nato naravno izpadejo, ponovna rast pa je preprečena.

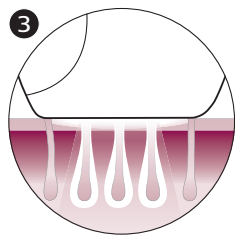

Rast dlak poteka v različnih fazah. Tehnologija IPL učinkuje samo na dlake, ki so v fazi rasti. Vendar vse dlake niso hkrati v fazi rasti. Zato priporočamo, da upoštevate začetno fazo odstranjevanja dlačic (4 odstranjevanja v razmiku 2 tednov) in potem nadaljnjo fazo (vzdrževanje vsake 4 tedne), da se vse dlačice uspešno odstranijo v fazi rasti.

Nasvet: Za dolgotrajno gladke noge priporočamo vzdrževalno odstranjevanje dlačic vsake štiri tedne.

Primerne barve dlak

Odstranjevanje dlačic z aparatom Lumea ne bo uspešno, če imate svetle, sive, rdečkaste ali bele dlačice, saj dlačice teh odtenkov ne absorbirajo dovolj svetlobe. Če želite preveriti, ali je barva vaših dlačic primerna za uporabo aparata, si ogledjte tabelo barv dlačic v zloženki.

Priporočeni program nege

Začetek uporabe aparata



Za uspešno zmanjšanje količine dlačic upoštevajte začetni program odstranjevanja.

Začetni program odstranjevanja dlačic

Svetujemo, da pri prvih 4 uporabah aparata Lumea uporabite enkrat na 2 tedna, da boste zagotovo odstranili vse dlačice.

- Dlačice si odstranite v 3 dneh pred ali po načrtovanem datumu odstranjevanja.
- Če si dlačic niste odstranili v 3 dneh pred ali po načrtovanem datumu odstranjevanja, ponovno začnite začetno fazo. Načrtujte 4 odstranjevanja, 1 na vsaka 2 tedna.

Opomba: Če ne začnete ponovno z začetno fazo, rezultati morda ne bodo dobri.

Opomba: Če boste enega od tretmajev z intenzivno pulzirajočo svetlobo zamenjali z drugim načinom odstranjevanja dlačic (voskanje, epilacija ipd.), ne boste dosegli želenega zmanjšanja količine dlačic.

Če želite dlačice odstranjevati tudi med posameznimi tretmaji z aparatom Lumea, lahko uporabite običajen način odstranjevanja dlačic (razen s kremo za odstranjevanje dlačic).

Vzdrževanje

Po začetni fazi (4 tretmaji) priporočamo vzdrževanje na 4 tedne.



Vzdrževalni program odstranjevanja dlačic

Dlačice odstranite vsake 4 tedne. Za uspešno zmanjšanje količine dlačic to ponovite 8-krat. Tako boste ohranili rezultate in mesece uživali v gladki koži.

- Priporočamo, da si dlačice odstranite v 4 dneh pred ali po načrtovanem datumu odstranjevanja.
- Rezultati se lahko razlikujejo glede na hitrost rasti dlačic in glede na predel telesa.
- Če ste dokončali fazo vzdrževanja in vidite, da bo treba odstranjevanje dlačic še nadaljevati (dlačice se spet pojavljajo), svetujemo, da spet začnete začetno fazo.

Opomba: Če boste aparat uporabljali pogosteje, s tem ne boste povečali učinkovitosti.

Nasvet: Naredite si urnik odstranjevanja dlačic in si ga zabeležite na koledar, da ne boste pozabili, kdaj je na vrsti naslednji tretma.

Kaj lahko pričakujete

Med začetno fazo

- Po prvi uporabi lahko dlake izpadejo šele po tednu ali dveh. V prvih tednih po začetku uporabe boste opazili še nekaj rastočih dlak. Verjetno bodo to dlake, ki ob prvih nekaj uporabah niso bile v fazi rasti.
- Po 2 do 3 uporabah bo opazna zmanjšana rast dlak. Vendar je pomembno, da se držite priporočenega programa nege in učinkovito obdelate vse dlake.
- Po 4 odstranjevanjih boste opazili občutno zmanjšano rast dlačic na predelih, kjer ste uporabljali aparat Lumea. Opazno bo tudi zmanjšanje gostote dlak.

Med fazo vzdrževanja

- Uporabo morate nadaljevati s pogostim vzdrževanjem (vsake 4 tedne), da se ohrani rezultat.

Kako uporabljati aparat Lumea

A Odstranite dlačice in očistite kožo

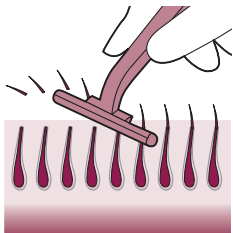

- 1 Če so dlačice vidne, jih pred uporabo aparata odstranite. Lahko jih pobrijete, epilirate ali odstranite z voskom. Obdelava naj se začne, preden nove dlačice postanejo vidne na koži. Če se odločite za vosek, počakajte 24 ur, preden uporabite aparat Lumea.

Opomba: Če imate zaradi britja, epilacije ali voskanja razdraženo kožo, svetujemo, da aparata ne uporabljate, dokler razdraženost ne izgine.

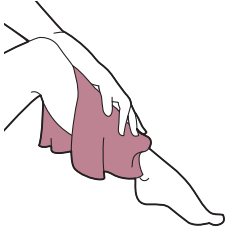

2 Očistite in osušite kožo. Na koži naj ne bo sledi losjona ali gela.

B 24 ur pred uporabo aparata naredite kožni preizkus

1 Naredite kožni preizkus, da ugotovite, katera nastavev svetlobe je prava:

- Za vsak nov del telesa in/ali nov nastavek.
- Po sončenju ali porjavitvi (glejte 'Uporaba aparata Lumea pred in po sončenju ali porjavitvi').

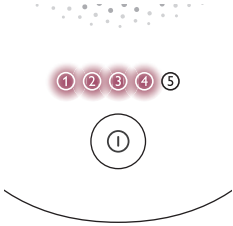

2 Izberite pravi nastavek za kožni preizkus (glejte 'Nastavki').

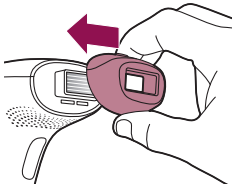

3 Za vklop aparata ① pritisnite gumb za vklop/izklop.

4 Izberite predel telesa za kožni preizkus.

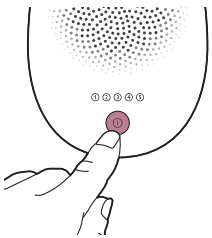

5 Aparat čvrsto pritisnite na kožo in ga držite na mestu.

Vgrajeni varnostni sistem preprečuje nenamerno sproženje svetlobe, ko se aparat ne dotika kože v celoti.

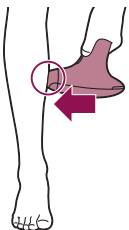



6 Prepričajte se, da indikator pripravljenosti za osvetlitev zasveti belo, in tako zagotovite, da je aparat v celoti v stiku s kožo.

- Če indikator pripravljenosti za osvetlitev sveti oranžno, to pomeni, da je vaša koža pretemna za obdelavo. Preizkusite aparat Lumea na predelu telesa s svetlejšo kožo.

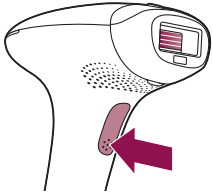

7 Vsako nastavitev preizkusite na koži in ugotovite, katera nastavitev vam najbolj ustreza.

Če je osvetlitev za vas neprijetna in začutite bolečino, znižajte nastavitev.

Če imate še vedno neprijeten občutek, čeprav uporabljate najnižjo nastavitvev (①), prenehajte uporabljati aparat.

- Kadar indikator pripravljenosti za osvetlitev zasveti belo, enkrat pritisnite gumb za osvetlitev na ročaju, da eno točko osvetlite z nastavitvijo ①.

Aparat oddaja komaj slišen zvok tleskanja. Zaradi osvetlitve boste občutili toploto.

- Videli boste blisk svetlobe •

Opomba: Prek nastavitev intenzivnosti svetlobe se pomikate s pritiskanjem gumba za vklop/izklop (glejte 'Izbira intenzivnosti svetlobe').

- Pomaknite se na naslednji predel. Eno točko obdelajte z nastavitvijo ②

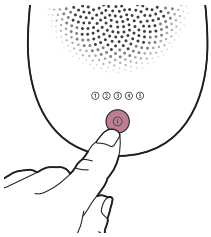

- Pomaknite se na naslednji predel. Eno točko obdelajte z nastavitvijo ③
- Pomaknite se na naslednji predel. Eno točko obdelajte z nastavitvijo ④
- Pomaknite se na naslednji predel. Eno točko obdelajte z nastavitvijo ⑤

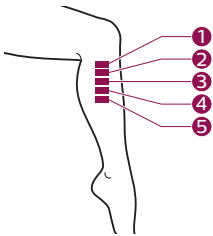

8 Počakajte 24 ur.

Opomba: Tudi če najdete prijetno nastavitev med preizkusom na koži, se lahko kožna reakcija pokaže v 24 urah po uporabi.



24 hours



9 Preverite, ali so se na koži pojavile reakcije (na primer pordelost, razdraženost, izpuščaji).

Če po 24 urah ne pride do kožne reakcije, začnite odstranjevati dlaviče pri najvišji prijetni nastavitvi.

Če pri najvišji prijetni nastavitvi na koži opazite reakcijo, izberite nižjo nastavitev, na katero se koža ni odzvala.

Če nižje nastavitve niste preizkusili, ponovite preizkus na koži.

C Obdelava

POMEMBNO: Pred uporabo aparata najprej dokončajte razdelka A (odstranite dlaviče in očistite kožo) in B (24 ur pred uporabo aparata naredite preizkus kože).

1 Napajalnik priključite v aparat in nato v električno omrežje.

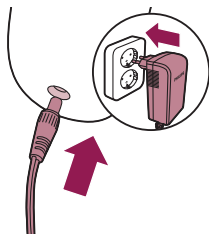

2 Za vklop aparata  pritisnite gumb za vklop/izklop.

3 Izberite nastavitev, ki ste jo izbrali po kožnem preizkusu (razdelek B, korak 9).

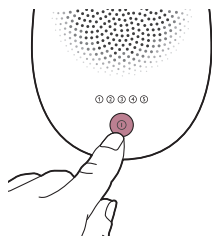

4 Aparat čvrsto pritisnite na kožo in ga držite na mestu. Indikator pripravljenosti za osvetlitev bi moral zasvetiti belo.

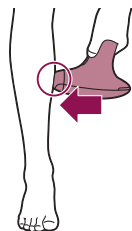

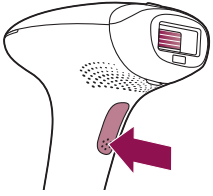

- 5** Pritisnite gumb za osvetlitev, da na kožo sprostite svetlobo. Svetloba obdela kožo na tistem mestu. Aparat oddaja komaj slišen zvok tleskanja. Zaradi osvetlitve boste občutili toploto.

Po vsaki osvetlitvi traja največ 3,5 sekunde, da se aparat znova pripravi na osvetlitev. Osvetlitev lahko sprožite, ko indikator pripravljenosti za osvetlitev zasveti belo.

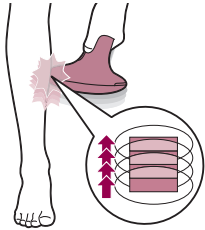

- 6** Pomaknite se na sosednje mesto in spet pritisnite gumb za osvetlitev. Površina nastavka, ki je v stiku s kožo, je malenkost večja kot okence za izhod svetlobe.

Med odstranjevanjem dlačic istega predela ne osvetlite večkrat. Površina nastavka mora prekrivati prejšnje mesto, da boste zagotovo osvetlili celoten predel kože, vendar učinkovitost ne bo boljša, če boste isti predel osvetlili večkrat.

- 7** Nadaljujte, dokler ne obdelate celotnega predela. Na voljo sta dva načina obdelave (glejte 'Dva načina obdelave: »žigosanje in osvetlitev« ter »pomikanje in osvetlitev«').
- 8** Po končani obdelavi aparat izklopite.
- 9** Pred vsako naslednjo obdelavo odstranite dlačice, če so še vedno vidne.

D Čiščenje in shranjevanje po uporabi

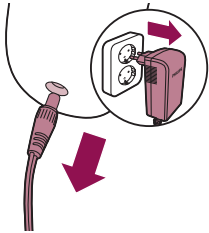

- 1** Aparat izklopite iz električnega omrežja.
- 2** Aparat naj se ohladi.

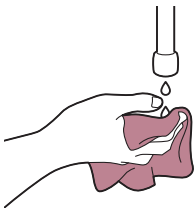

- 3** Mehko krpo, ki je priložena, navlažite z nekaj kapljami vode.

4 Nastavek snemite z aparata.

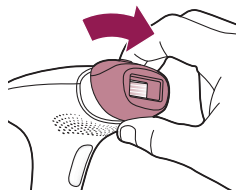

5 Očistite okence za izhod svetlobe na aparatu (A).

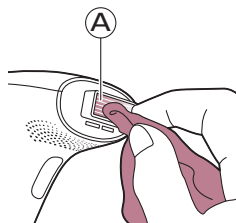

6 Očistite vse površine nastavka, tudi kovinski odsevnik (deli B, C, D, E).

7 Vsi deli naj se temeljito posušijo.

8 Shranjujte na suhem mestu, kjer ni prahu.

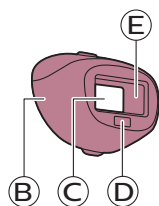

Več o aparatu Lumea

Nastavki

Da bodo rezultati čim boljši, je pomembno, da uporabljate ustrezen nastavek za določen del telesa, ki ga želite obdelati. Lumea omogoča obravnavo celega telesa, saj ima do tri nastavke, zasnovane za uporabo na različnih predelih telesa. Opomba: Aparat morda ne bo več deloval in bo kazal napako, če je na priključku nastavka umazanija. Če se to zgodi, očistite stične točke.

Nastavek namestite s preprostim potiskom na okence za izhod svetlobe, da se zaskoči.

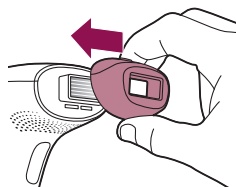

Nastavek odstranite tako, da ga povlečete z okenca za izhod svetlobe.

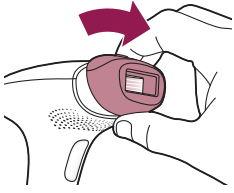

Nastavek za telo

Nastavek za telo ima največje okence in zasnovano, ki učinkovito zajame in osvetli predele pod vratom, zlasti velike predele, kot so noge, roke in trebuh.

Nastavek za obraz (SC1997, SC1998, SC1999)



Nastavek za obraz ima vgrajen dodatni rdeči stekleni filter za varno in natančno osvetlitev na občutljivi koži nad zgornjo ustnico, na bradi in zalizcih. Ta aparat je namenjen samo odstranjevanju neželenih dlačic na predelih od ličnic navzdol. Kadar aparat uporabljate na predelih z ostrejšimi linijami, kot je čeljust ali brada, je morda težko vzpostaviti popoln stik s kožo in sprostiti svetlobo.

Nasvet: Potisnite jezik med zgornjo ustnico in zobe ali napihnite lica, da bo obdelava lažja.

Nastavek za predel bikinija (SC1998, SC1999)



Nastavek za bikini je zasnovan za učinkovito obdelavo predela bikinija. Dlačice na tem predelu so debelejšje in močnejše od tistih na nogah.

Senzor barve kože

Lumea ima vgrajen senzor barve kože, ki na začetku vsakega postopka in med postopkom meri barvo kože.

Ta senzor barve kože preprečuje, da bi obdelovali predele kože, ki so pretemni. Če zazna, da je barva kože pretemna za postopek z Lumeo, začne indikator pripravljenosti za osvetlitev utripati oranžno. Po pritisku gumba za osvetlitev se osvetlitev ne sproži. Aparat se samodejno onemogoči. Tako vam prepreči, da bi se vam pojavile kožne reakcije.

Izbira intenzivnosti svetlobe

Lumea omogoča pet različnih intenzivnosti svetlobe, ki jih lahko vedno spremenite na nastavev intenzivnosti svetlobe, ki se vam zdi najbolj udobna.

1 Pritisnite gumb za vklop/izklop ① na aparatu in izberite zeleno intenzivnost svetlobe.

2 Intenzivnost svetlobe nastavite tako, da pritisnete gumb za vklop/izklop, dokler ne pridete do ustrezne nastavitve.

Občutljivost kože je pri vsakem človeku drugačna, zato je kožni preizkus najpomembnejše vodilo pri izbiranju nastavitve intenzivnosti svetlobe (glejte 'B 24 ur pred uporabo aparata naredite kožni preizkus').

3 Uporaba aparata Lumea ne sme nikdar biti neprijetna oziroma boleča. Če imate neprijeten občutek, znižajte nastavev jakosti svetlobe.

Opomba: Če je barva vaše kože pretemna (temno rjava ali temna, označena z znakom ⓧ v tabeli »Primerni odenki kože« na začetku uporabniškega priročnika), se aparat samodejno onemogoči, da ne pride do neželenih kožnih reakcij. Indikator pripravljenosti za osvetlitev utripa oranžno, kar pomeni, da je vaša koža pretemna.

4 Ko aparat premaknete na drug predel telesa ali na osončeno ali porjavelo (glejte 'Uporaba aparata Lumea pred in po sončenju ali porjavitvi') mesto, opravite kožni preizkus, da določite najustreznejšo nastavev intenzivnosti svetlobe. Za ponovno aktiviranje funkcije kazalnika nastavitve vklopite aparat.

Opomba: Preden začnete obdelavo dlačic na drugem predelu telesa ali po spremembi tena, opravite kožni preizkus. Nastavev intenzivnosti svetlobe določite za vsak predel telesa posebej.

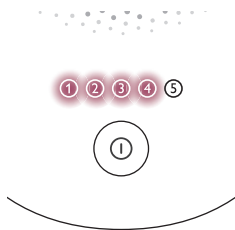

Dva načina obdelave: »žigosanje in osvetlitev« ter »pomikanje in osvetlitev«

Vaš Philips Lumea ponuja dva načina obdelave za priročnejšo uporabo na različnih delih telesa:

- Način »žigosanje in osvetlitev« je najboljši za obdelavo majhnih ali zaobljenih predelov, kot so kolena in pazduhe. Samo pritisnite in spustite gumb za osvetlitev, da enkrat sprožite svetlobo.

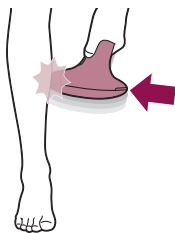

- Način »pomikanje in osvetlitev« je priročen predvsem za obdelavo večjih predelov, kot so noge. Gumb za osvetlitev držite pritisnjen, medtem ko aparat pomikate po koži, da sprožite več osvetlitev zaporedoma.

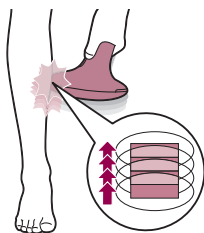

Uporaba aparata Lumea pred in po sončenju ali porjavitvi

Porjavitev z naravno ali umetno svetlobo

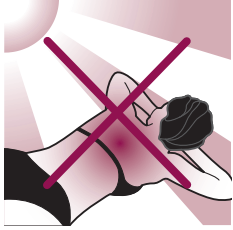

Izpostavljanje kože naravni ali umetni sončni svetlobi ima lahko za posledico porjavitev, ki vpliva na občutljivost in barvo kože. Zato je pomembno naslednje:

- Kadar uporabljate aparat Lumea, nezaščitene kože ne izpostavljajte soncu. Med celotnim obdobjem odstranjevanja dlačic z IPL-jem, zlasti pa prvih 48 ur po odstranjevanju, zaščitite kožo pred soncem z oblačili ali na predelih, ki niso pokriti, uporabite izdelke za zaščito pred soncem z zaščitnim faktorjem najmanj SPF50.
- Ne začnite oziroma ne nadaljujte uporabe aparata Lumea prej kot po 4 tednih po nezaščitenem sončenju (naravnem ali v solariju).
- Naprave Lumea ne uporabljajte na delih telesa s sončnimi opeklinami.

Porjavitev s kremami, pršili ali tabletami

Če ste se umetno porjavili (s kremami, pršili ali tabletami), počakajte vsaj 2 tedna, preden uporabite aparat. Opravite kožni test, preden začnete ali nadaljujete odstranjevanje dlačic z aparatom Lumea (glejte 'B 24 ur pred uporabo aparata naredite kožni preizkus').

Potovanje z aparatom

Kadar potujete z aparatom, se pri letalskem prevozniku pozanimajte glede tega, ali lahko aparat prinesete na letalo in/ali ga lahko na letalu uporabljate.

Po uporabi

Nega po uporabi aparata

Po uporabi aparata lahko na obdelanih predelih uporabljate losjone, kreme, deodorant, vlažilno kremo ali kozmetiko.



Opozorilo: Če je koža po uporabi aparata razdražena ali pordela, počakajte, da težava izgine, preden naneseite kakršen koli izdelek. Če koža postane razdražena po nanosu kozmetičnega izdelka, ga izperite z vodo. Če se vam kljub temu pojavijo reakcije na koži, aparat neahajte uporabljati in se posvetujte z zdravnikom.

Pogoste kožne reakcije

Koža bo morda nekoliko pordela ali pa boste občutili zbadanje, mravljinčenje ali toploto. Ta reakcija hitro izgine.

Zaradi britja ali kombinacije britja in obdelave s svetlobo boste morda imeli težave s suho kožo ali srbenjem. Predel lahko hladite z ledom ali mokro brisačo za obraz. Če suhost ne izgine, na depiliranem predelu uporabite neodšavljeno vlažilno kremo.

Redki stranski učinki

- Opekline, močna rdečica (npr. okrog mešičkov) in otekanje: pojavijo se redko. Pojavijo se lahko takrat, ko uporabljate preveliko intenzivnost svetlobe za svojo polt. Če te reakcije v treh dneh ne izginejo, se posvetujte z zdravnikom. Z naslednjim odstranjevanjem dlačic počakajte, dokler se koža povsem ne zaceli, in poskrbite, da boste uporabili manjšo intenzivnost.
- Razbarvanje kože: pojavi se v zelo redkih primerih. Razbarvanje kože se pokaže kot lise, ki so temnejše (hiperpigmentacija) ali svetlejše (hipopigmentacija) od kože v neposredni bližini. Pojavi se lahko takrat, ko uporabljate previsoko intenzivnost svetlobe za svojo polt. Če razbarvanje v dveh tednih ne izgine, se posvetujte z zdravnikom. Razbarvanih predelov kože ne depilirajte, dokler razbarvanje ne izgine in je barva kože spet normalna.
- Kožne okužbe so zelo redke, lahko pa se pojavijo zaradi (mikro)ranic, opečene kože, razdražene kože ipd.
- Segrevanje povrhnjice (ostro zarisan rjavkast predel, ki se pogosto pojavi pri temnejši polti in ga ne spremlja suhost kože): ta reakcija se pojavi zelo redko. Če ta reakcija v enem tednu ne izgine, se posvetujte z zdravnikom. Z naslednjim odstranjevanjem dlačic počakajte, dokler se koža povsem ne zaceli, in poskrbite, da boste uporabili manjšo intenzivnost.
- Mehurji (videti so kot majhni mehurčki na površini kože): pojavi se v zelo redkih primerih. Če ta reakcija v enem mesecu ne izgine oziroma če se koža še okuži, se posvetujte z zdravnikom. Z naslednjim odstranjevanjem dlačic počakajte, dokler se koža povsem ne zaceli, in poskrbite, da boste uporabili manjšo intenzivnost.
- Brazgotine: pogosto so sekundarna posledica opeklin, ki se lahko celijo več kot mesec dni.
- Folikulitis (zatekanje okrog mešičkov v kombinaciji z gnojnimi mehurčki): ta reakcija se pojavi zelo redko in je posledica bakterij, ki so prodrle skozi poškodovano kožo. Če se pojavi takšna reakcija, se posvetujte z zdravnikom, saj je za folikulitis potrebno antibiotično mazilo.
- Bolečina: pojavi se lahko med obdelavo dlačic ali po njej, če ste aparat uporabljali na neobriti koži, če ste uporabili preveliko intenzivnost svetlobe za svojo polt, če ste isti predel osvetlili večkrat in če ste aparat uporabljali na odprtih ranah, vnetjih, okužbah, tetovažah, opeklinah ipd.

Odpravljanje težav

Težava	Možni vzrok	Rešitev
Med uporabo se aparat/napajalnik segreje.	Povsem običajno je, da se aparat in napajalnik med uporabo segrejeta (vendar ne toliko, da ju ne morete držati).	Aparat uporabljajte v malo hladnejšem prostoru in/ali ga ohladite, preden nadaljujete uporabo.
	Ventilator ne deluje.	Preverite, ali je nastavek dobro pritrjen. Po potrebi očistite stike na nastavku. Če je nastavek dobro pritrjen in z aparatom lahko sprožite osvetlitve, se obrnite na center za pomoč uporabnikom v svoji državi, prodajalca ali servisni center Philips izdelkov.
	Z rokami ali brisačo zastirate hladilni zračni tok ventilatorja.	Poskrbite, da hladilni zračni tok ventilatorja ne bo zastrt.
Ko aparat prislomim na kožo, se osvetlitev ne sproži. Indikator pripravljenosti za osvetlitev utripa oranžno.	Koža je na predelih, ki jih boste depilirali, pretemna.	Aparat Lumea lahko uporabljate na drugih delih telesa, kjer je barva kože svetlejša.
Indikator pripravljenosti za osvetlitev utripa oranžno in tudi vseh 5 lučk, ki označujejo intenzivnost, utripa.	Aparat je treba ponastaviti.	Če želite ponastaviti aparat, izvlecite vtičač iz vtičnice in počakajte 30 minut, da se aparat ohladi. Aparat bi moral spet normalno delovati. Če ne začne spet delovati, se obrnite na center za pomoč uporabnikom v svoji državi.
Indikator pripravljenosti za osvetlitev ne zasveti belo.	Aparat ni popolnoma v stiku s kožo.	Aparat postavite na kožo pod kotom 90°, tako da se vgrajeni varnostni sistem dotika kože.
Aparat oddaja nenavaden vonj.	Okence za izhod svetlobe ali senzor barve kože je umazan.	Previdno očistite okence za izhod svetlobe in senzor barve kože.
	S predela, ki ga nameravate depilirati, niste primerno odstranili dlačic. Te dlačice se lahko osmodijo, posledica tega pa bo neprijeten vonj.	Pred uporabo aparata Lumea pripravite kožo.
Aparat ne sproža osvetlitve, ventilator ni vklopljen in vseh 5 lučk, ki označujejo intenzivnost, utripa.	Nastavka niste pravilno namestili.	Poskrbite, da bo nastavek pravilno nameščen. Po potrebi očistite električne stike na nastavku.

Težava**Možni vzrok****Rešitev**

Koža je med depiliranjem občutljivejša kot običajno. Občutek med uporabo aparata je neprijeten.

Uporabljate previsoko nastavitev intenzivnosti svetlobe.

Preverite, ali ste izbrali primerno prijetno nastavitev intenzivnosti svetlobe. Po potrebi izberite nižjo nastavitev.

S predelov, ki jih nameravate depilirati, niste odstranili dlačic.

Pred uporabo aparata Lumea pripravite kožo.

UV-filter v okencu za izhod svetlobe je razbit.

Aparata ne uporabljajte več, če je filtrirno steklo razbito. Obrnite se na center za pomoč uporabnikom v svoji državi, na prodajalca ali servisni center Philips izdelkov.

Aparat ste uporabili na predelu, na katerem ga ne bi smeli uporabiti.

Aparata ne uporabljajte na razdraženi (rdeči ali porezani), opečeni, porjaveli ali umetno porjaveli koži.

Aparata ne uporabljajte, če imate na predelih odstranjevanja dlačic okužbe, izpuščaje, opekline, vnete mešičke dlačic, odprte rane, abrazije, herpes simpleks (herpes), rane ali lezije in hematome (podplutbe).

Aparata ne uporabljajte na naslednjih predelih: na znamenjih, pegah, razširjenih venah, temneje obarvanih predelih, brazgotinah in kožnih nepravilnostih, ne da bi se posvetovali z zdravnikom. Aparata ne uporabljajte na kožnih bradavicah, tetovažah ali trajno naličenih predelih, okoli oči in na obrveh ali v bližini obrvi, na ustnicah, presredku, lasišču, prsnih bradavicah, kolobarjih okoli bradavic, malih sramnih ustnicah, nožnici, zadnjični odprtini ter v nosnicah in ušesih. Moški aparata ne smejo uporabljati na obrazu in vratu, vključno z vsemi predeli, kjer raste brada, in na genitalijah v celoti; Lahko bi se pojavile opekline in spremembe barve kože, kar bi otežilo odkrivanje morebitnih kožnih bolezni;

Uporaba aparata je še vedno boleča na najnižji nastavitvi (Ⓢ).

Lumea morda ni primerna za vašo kožo. Obrnite se na center za pomoč uporabnikom v svoji državi, na prodajalca ali servisni center Philips izdelkov.

V nastavku ni steklenega okenca.

To je običajno.

Ukrepanje ni potrebno: v nastavku za telo ni steklenega okenca. Samo nastavek za obraz ima rdeči stekleni filter. Nastavek za bikini ima prozorno stekleno okenca.

Kožna reakcija po depilaciji traja dlje kot običajno.

Uporabili ste previsoko nastavitev intenzivnosti svetlobe.

Naslednjič izberite nižjo stopnjo intenzivnosti (glejte 'Izbira intenzivnosti svetlobe').

Težava**Možni vzrok****Rešitev**

Osvetlitev zelo moti moje oči. Ali moram nositi očala?

Ne, Philips Lumea vam ne bo poškodoval vida.

Razpršena svetloba, ki jo proizvaja aparat, ne škoduje očem. Med uporabo aparata ne glejte v poblisk svetlobe. Med uporabo ni treba nositi zaščitnih očal. Aparat uporabljajte v dobro osvetljenem prostoru, da bo svetloba iz aparata manj moteča. Poskrbite, da se bo aparat dobro prilegal koži, ker se svetloba tako ne bo razpršila.

Rezultati nege niso zadovoljivi.

Uporabili ste prenizko nastavitev intenzivnosti svetlobe.

Naslednjič izberite višjo stopnjo intenzivnosti.

Niste zajeli vseh predelov, ki naj bi jih depilirali.

Površina nastavka mora prekrivati prejšnje mesto, da boste zagotovo osvetlili celoten predel kože, vendar učinkovitost ne bo boljša, če boste isti predel osvetlili večkrat.

Aparat ne deluje na barvi vaših dlačic.

Uporaba ne bo učinkovita, če imate svetle, sive, rdeče ali bele dlačice.

Aparata ne uporabljate tako pogosto, kot je priporočeno.

Če želite uspešno odstraniti vse dlačice, svetujemo, da upoštevate priporočen urnik depilacije. Čas med negami lahko skrajšate, vendar dlačic ne odstranjujte pogosteje kot enkrat na dva tedna.

Na odstranjevanje z intenzivno impulzno svetlobo se odzivate počasneje.

Aparat uporabljajte vsaj 6 mesecev, saj se lahko v tem obdobju rast dlačic še zmanjša.

Jamstvo in podpora

Če potrebujete informacije ali podporo, obiščite www.philips.com/support ali preberite mednarodni garancijski list.

Recikliranje



- Ta simbol pomeni, da izdelka ne smete zavreči skupaj z običajnimi gospodinjstvi odpadki (2012/19/EU).
- Upoštevajte državne predpise za ločeno zbiranje električnih in elektronskih izdelkov. S pravilnim odlaganjem boste pomagali preprečiti negativne vplive na okolje in zdravje ljudi.

Tehnični podatki

Pogoji za prenašanje in shranjevanje	Aparat Lumea bo po prenašanju ali shranjevanju deloval ob NORMALNI UPORABI v okviru specifikacij v naslednjih okoljskih pogojih: od -25 °C do 70 °C pri relativni vlažnosti do 90 %, brez kondenzacije, od 700 hPa do 1060 hPa
Pogoji uporabe	Aparat Lumea ustreza tehničnim podatkom, kadar deluje ob NORMALNI UPORABI pod naslednjimi okoljskimi pogoji za delovanje: od 5 °C do 35 °C pri relativni vlažnosti do 90 % brez kondenzacije, od 700 hPa do 1060 hPa
Izsevane valovne dolžine	530–1400 nm
Trajanje impulza	<1,5 milisekunde
Čas ponovitve	1–3,5 sekunde – odvisno od izbrane nastavitve
Optična izpostavljenost	Nastavek za telo: 2,5–5,0 J/cm ² Nastavek za predel bikinija: 2,5–5,0 J/cm ² Nastavek za obraz: 2,5–4,5 J/cm ²
Vhod napajalnika	100–240 V ~ 50/60 Hz 1,0 A
Izhod napajalnika	24,0 V = 1,5 A 36,0 W
Povprečni izkoristek pod obremenitvijo	≥ 87,4 %
Izkoristek pri nizki obremenitvi (10 %)	≥ 80,87 %
Poraba energije pri mirovanju	< 0,1 W
Tipška oznaka napajalnika	Referenčna številka (S036N \times 2400150) je navedena na aparatu. Črka »x« označuje vrsto vtiča, ki je lahko: A, B, C, D, K, S, T, U ali V.

Elektromagnetna združljivost – skladnost s predpisi

Ta aparat ustreza vsem veljavnim standardom in predpisom glede izpostavljenosti elektromagnetnim poljem.

Razlaga simbolov

Opozorilni znaki in simboli so bistveni za zagotovitev varne in pravilne uporabe tega izdelka ter za zaščito vas in drugih pred poškodbami. V nadaljevanju boste našli pomen opozorilnih znakov in simbolov na nalepki in v uporabniškem priročniku.

Ta simbol pomeni proizvajalca izdelka: Philips Consumer Lifestyle B.V., Tussendiepen 4, 9206 AD Drachten – Nizozemska.





Ta simbol pomeni, da morate pred uporabo aparata natančno prebrati ta uporabniški priročnik. Uporabniški priročnik shranite za nadaljnjo uporabo.



Ta simbol pomeni, da mora uporabnik prebrati navodila za uporabo glede pomembnih varnostnih informacij, kot so previdnostni ukrepi, ki jih iz različnih razlogov ni mogoče predstaviti na samem aparatu.



Ta simbol pomeni, da mora uporabnik prebrati navodila za uporabo glede pomembnih varnostnih informacij, kot so kontraindikacije in opozorila, ki jih iz različnih razlogov ni mogoče predstaviti na samem aparatu.



Ta simbol označuje serijsko številko aparata.



Ta simbol označuje kataložsko številko aparata.



Ta simbol pomeni, da oprema izpolnjuje varnostne zahteve, določene za opremo razreda II.



Ta simbol pomeni, da je oprema primerna samo za enosmerni tok.



Ta simbol pomeni, da je oprema primerna samo za izmenični tok.



Ta simbol pomeni, da aparata ne uporabljajte okoli oči in na obrveh ali v bližini obrvi.



Ta simbol pomeni: »Tega aparata ne uporabljajte v kadi, pod prho ali v zbiralniku, polnem vode«.



Ta simbol pomeni, da je napajalnik zasnovan tako, da ne more priti do kratkega stika.



Ta simbol pomeni, da se napajalnik obravnava kot stikalni napajalnik.



Ta simbol pomeni, da je aparat namenjen uporabi v zaprtih prostorih.



Ta simbol označuje nazivno najvišjo temperaturo v prostoru, pri kateri napajalnik lahko neprekinjeno deluje v normalnih pogojih uporabe.



Ta simbol pomeni, da je aparat namenjen za uporabo do nadmorske višine največ 3000 m.



Ta simbol za recikliranje označuje material, iz katerega je izdelek narejen, da se olajša recikliranje ali druga obdelava. Ta simbol lahko vključuje številko in/ali okrajšavo.



Ta simbol pomeni stikalo ali položaj stikala, s katerim se del opreme vklopi, da je v stanju pripravljenosti, in označuje kontrolnik za preklop v stanje nizke porabe ali prikaz tega stanja.

IP20

Ta simbol pomeni zaščito pred vdorom tujkov $\geq 2,5$ mm in da ni zaščite pred škodljivimi posledicami vdora vode.

IP30

Ta simbol pomeni zaščito pred vdorom tujkov $\geq 2,5$ mm in da ni zaščite pred škodljivimi posledicami vdora vode.



Ta simbol pomeni energetska učinkovitost aparata.



Ta simbol označuje polarnost priključka za enosmerni tok (mali vtič).



Ta simbol pomeni, da napajalnika ne uporabljajte, če so poškodovani stiki vtiča.



Ta simbol pomeni, da je predmet mogoče reciklirati – ne pomeni, da je predmet že bil recikliran ali da ga bodo sprejeli v vseh zbirnih sistemih za recikliranje.



Ta simbol pomeni OEEO, odpadno električno in elektronsko opremo. Odpadnih električnih izdelkov ne odlagajte z običajnimi gospodinjskimi odpadki. Reciklirajte, kjer so na voljo možnosti za to. Glede recikliranja se pozanimajte pri pristojnih lokalnih organih ali prodajalcu (glejte poglavje »Recikliranje«).



Simbol, ki označuje izdelke, ki so v skladu z ustreznimi direktivami EU v zvezi z zdravjem in varnostjo ali zaščito okolja.



Logotip FSC (Forest Stewardship Council) označuje, da izvira izdelek iz odgovornih virov, ki so okoljsko ustrezni, družbeno koristni in gospodarsko upravičeni.

